

## Die Daten im Überblick

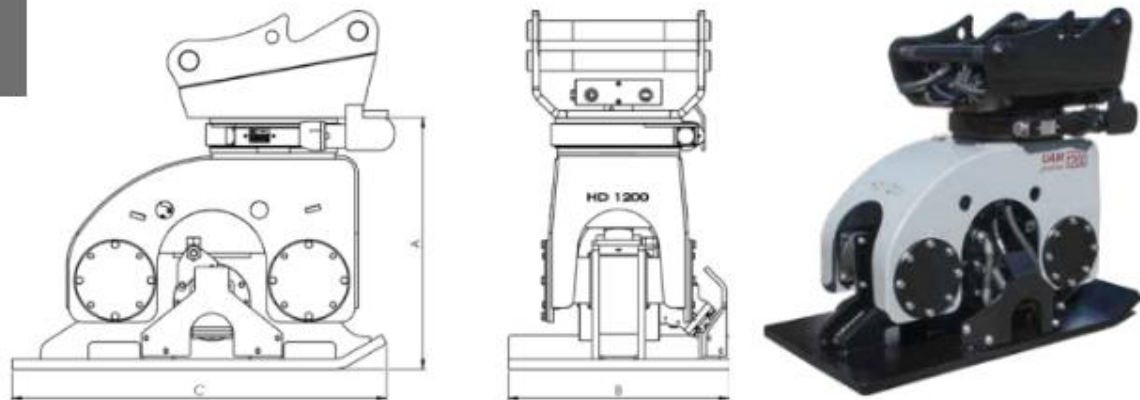

### HD1200

Der HD1200 ist für Trägergeräte ab 15 Tonnen konzipiert und bedient damit eine breite Modellpalette. Seine extrem robuste Bauweise und die hohen Schlagkräfte sorgen zuverlässig für hervorragende Verdichtungsergebnisse bei höchstem Komfort für den Maschinisten. Optional ist für den HD1200 der UAM-Controller erhältlich, um Schäden an Rohren und umliegenden Gebäuden zu vermeiden, sowie die Frequenz an die Anforderungen unterschiedlicher Böden anzupassen.

Die Anbauverdichter HD500, HD800, HD1200, HD1500 und HD2000 verfügen über einen sehr großen Ölhaushalt zur Kühlung und Schmierung der beweglichen Teile und sind dadurch für anspruchsvolle Einsatzbedingungen und hohe Betriebszeiten optimiert.

Die Modelle HD800, HD1200, HD1500 und HD2000 können mit einer Verbreitungsplatte, speziell zum Verdichten von Flächen und Böschungen, ergänzt werden.

Alle Modelle sind optional ohne das serienmäßige Drehwerk erhältlich, z.B. wenn das Trägergerät bereits über einen Rotator oder über nur einen Hydraulikkreis verfügt.

### Eigenschaften

Eigenschaften	HD 1200
Baggerdienstgewicht to	15 - 30
Gewicht inkl. Wechselrahmen (kg)	1.170
ges. Höhe inkl. Wechselrahmen (mm)	1.266
Plattenmaß (mm)	770 x 1320
Frequenzbereich (Hz)	28 - 60
empf. Mindestölmenge (ltr./min.)	150
Druck (bar) max	210
Dynamische Schlagkraft (kg)	3.500-15.000
hydraul. Drehwerk Haltekraft (Nm)	12.900
A (mm)	875
B (mm)	770
C (mm)	1.320