

NEW



## RADLADER | 411/417

411 – Betriebsgewicht: 8.688 kg Bruttoleistung: 81 kW (108 PS) Kipplast, geknickt: 5.451 kg Standardschaufel-Inhalt: 1,4 m<sup>3</sup>

417 – Betriebsgewicht: 9.425 kg Bruttoleistung: 93 kW (125 PS) Kipplast, geknickt: 6.042 kg Standardschaufel-Inhalt: 1,6 m<sup>3</sup>



# SAUBERER, LEISER UND WIRTSCHAFTLICHER.

**Qualitätsprozess** Seite 4–5

**Produktive Leistung** Seite 6–7

**Wirtschaftlich per Design** Seite 8–9

**Komfortabler Vorsprung** Seite 10–11

**Wenig Wartung, lange Intervalle** Seite 12–13

**Mit Sicherheit** Seite 14

**LiveLink: Wissen ist Macht** Seite 15

**Service inklusive** Seite 16

**Technische Daten** Seite 17–22





# QUALITÄTSPROZESS

Für höchste Qualitätsstandards verwenden wir hochmoderne Produktionsverfahren, wie Roboterbearbeitung, Präzisionslackierung sowie innovative Montagetechnik.

WIR WISSEN, DASS RADLADER AUF BAUSTELLEN EINE ZENTRALE ROLLE SPIELEN. AUS DIESEM GRUND BASIEREN DIE MODELLE JCB 411 UND 417 AUF EINEM FUNDAMENT AUS QUALITÄT UND ZUVERLÄSSIGKEIT. DIE VERFAHREN, DIE WIR ZUR KONSTRUKTION UND FERTIGUNG DER MASCHINEN EINSETZEN, SICHERN IHRE ARBEITSABLÄUFE – TAG FÜR TAG.



## Eingebaute Qualität.

**1** Finite-Elemente-Analysen und Prüfstandtests garantieren maximale konstruktive Stabilität und Langlebigkeit. Kältekammertests garantieren Kaltstarts bis  $-20\text{ }^{\circ}\text{C}$ .

**2** Präzise Verarbeitung bedeutet enge Toleranzen sowie eine exakte Positionierung der Bolzen und Buchsen.

**3** Die Modelle 411 und 417 sind für besonders raue Anwendungen ausrüstbar, wie den Umschlag von Abfall oder aggressiven Stoffen.

Sowohl der Hydraulik- als auch der Kraftstofftank sind im Rahmen integriert, sodass Schutz und strukturelle Stabilität gewährleistet sind.



## Äußerst gelenkig.

**4** Das Knickgelenk ist als Schwerlast-Kastenprofil konstruiert – deutlich robuster als eine einzelne verschweißte Platte.

**5** Die Schläuche werden sauber und gut befestigt durch das Knickgelenk geführt, vor Einklemmen sicher geschützt. Die Lenkzylinder sind weit oben angebracht und damit gut gegen Stöße und Beschädigungen geschützt.

## Schützende Details.

**6** Eingelassene Heckleuchten sitzen sicher im robusten Guss-Gegengewicht.

**7** Zum Schutz der Motorabdeckung und Kühleinheit vor Stoßschäden sitzt am Heck ein Gegengewicht über die gesamte Maschinenbreite.

Das Knickgelenk verfügt über einen hochbelastbaren Zentralbolzen und eine überdimensionierte Buchse sowie zweireihige Kegelrollenlager an den unteren Gelenken. Die so erreichte vertikale wie horizontale Belastbarkeit sorgt für hohe Langlebigkeit und Steifigkeit.



# PRODUKTIVE LEISTUNG.

411 UND 417 BIETEN IN PUNCTO PRODUKTIVITÄT EINE WAHRE MEISTERLEISTUNG. DIE MIT REICHLICH LEISTUNG UND DREHMOMENT AUSGESTATTETEN MASCHINEN ERFÜLLEN DIE ANFORDERUNGEN VON STUFE 3B / TIER 4i OHNE DPF- ODER SCR-TECHNIK.

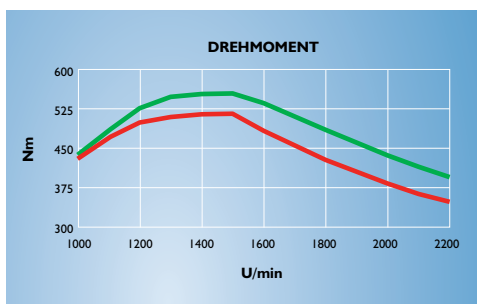
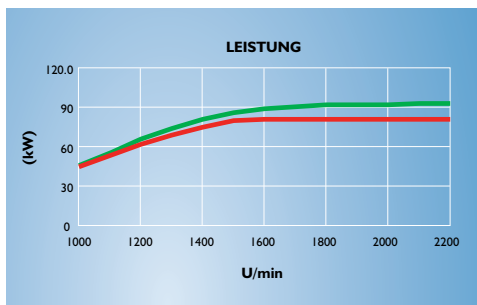

— 411 — 417

## Motor-Produktivität.

1 Der preisgekrönte 4,4-Liter-Motor JCB EcoMAX liefert großartige Leistungs- und Drehmomentwerte: im 411 verfügen Sie über 81 kW (108 PS) und 516 Nm, während der 417 mit 93 kW (125 PS) und 550 Nm noch mehr Durchzugskraft bietet.

1 Durch den mit verstellbaren Turbolader bietet unser EcoMAX T4i -Motor höhere Leistung bei niedriger Drehzahl, d.h. verbesserte Ladezyklen und Traktion.

## Lader.

2 Auch die Sicht nach vorne ist auf dem 411 und 417 hervorragend. Unser optional erhältlicher Schnellwechsler sorgt für einen einfachen und effizienten Umbau des Arbeitsgeräts (selbst bei nachträglich gekauften Anbaugeräten).

3 Für Anbaugeräte mit Drehwerk steht ein optionaler Konstantstrom zur Verfügung. Zur präzisen Ansteuerung der Anbaugeräte lässt sich der Durchfluss im Zusatzkreis während der Fahrt verstellen.



1



2

Die leistungsfähige Zwillings-Zahnradpumpe im 411 liefert der Hydraulik 123 l/min für schnelle Ladezyklen, während die Axialkolben-Verstellpumpe des 417 156 l/min erreicht und damit eine optimale gleichzeitige Betätigung mehrerer Funktionen garantiert.



3

### Lader-Produktivität (Fortsetzung).

4 Damit Sie sowohl vom Parallelhub als auch der Nutzung vielfältiger Anbaugeräte profitieren können, sind beide Maschinen mit einem HT- (High Torque) Hubgerüst ausgerüstet, das für ein hohes Drehmoment sorgt. Diese Ausführung bietet zudem bei jeder Hubhöhe eine hervorragende Sicht auf das Arbeitsgerät.

Mit den optionalen Hubgerüstvarianten HL (High-Lift) oder SHL (Super-High-Lift) können Sie die Maschinen auch für Einsätze bei größerer Ladehöhe einsetzen (Beladen von Hochbehältern und LKW).

### Antriebsstrang.

5 Das intelligente Elektronikmanagement von JCB ermöglicht eine Kupplungsdruck-Abschaltung per Bremspedal zur effizienten und produktiven Bedienung des Laders. Durch die Dosierung der Schubkraft über das Getriebe leitet dieses Ausstattungsmerkmal die maximale Leistung an die Laderhydraulik und minimiert zudem den Bremsenverschleiß und Kraftstoffverbrauch.

6 Dank einer Auswahl an Achsoptionen können Sie Ihren 411/417 für jeden Einsatzzweck zuschneiden.

- > Offene Differenziale sind ideal bei hartem Untergrund.
- > Das Selbstsperrdifferential bietet sich bei weichem, schlammigem Gelände mit eingeschränkter Traktion an.



4



4

Hohes Drehmoment (HT)

Hohes Drehmoment, High-Lift (HT HL)

Hohes Drehmoment, Super-High-Lift (HT SHL)

## WIRTSCHAFTLICHES DESIGN.

DIE JCB 411 UND 417 WURDEN ENTWICKELT, UM MEHR MATERIAL KOSTENGÜNSTIGER ZU BEWEGEN. DAZU HABEN WIR MOTOR, AchSEN, ANTRIEBSSTRANG UND HYDRAULIK PERFECT AUF EINANDER ABGESTIMMT – FÜR ULTIMATIVE WIRTSCHAFTLICHKEIT.

### Effizienter Motor.

**1** Der Tier-4i-konforme EcoMax-Motor verbraucht weniger Kraftstoff als unsere Tier-3-Motoren, sodass Sie bares Geld sparen.

Außerdem sparen Sie mit dem 411 und 417 Wartungskosten – da der EcoMAX ohne Abgasnachbehandlung auskommt, benötigt er keine kostspieligen, besonders hitzebeständigen Schmieröle.

**2** Der EcoMAX liefert selbst bei niedrigen Drehzahlen zwischen 1500 und 1600 U/min ein hohes Drehmoment, sodass sich Antrieb und Hydraulik verbrauchsgünstig anpassen lassen.

### Effizienter Antriebsstrang.

**3** Die hohe Rückstellkraft der Bremsen senkt den Reibungswiderstand beim Fahren und Laden, sodass der Kraftstoffverbrauch messbar sinkt.

Unser EcoMAX-Motor kann auf minderwertigere Kraftstoffe eingestellt werden. So können Sie Ihre Maschine auch problemlos in andere Regionen verkaufen, was dem Wiederverkaufswert zugute kommt.





Die Verstellpumpe am 417 speist einen bedarfsgeregelten Ventilblock, der die Leistung nur dann abrufen, wenn sie tatsächlich gebraucht wird. Eine präzise, effiziente Betätigung des Hubgerüsts ist somit garantiert.

## Effizienter Antriebsstrang (Fortsetzung).

4 Ein über Viscokupplung angetriebener Motorlüfter passt seine Drehzahl automatisch an die Außentemperatur an und sorgt so für optimale Kühlung, minimalen Kraftstoffverbrauch sowie geringe Geräuschentwicklung.

## Effiziente Hydraulik.

5 Unser Regenerativkreis optimiert die Ladezyklen. Darüber hinaus verbessert er durch geringen Hydraulikverbrauch die Wirtschaftlichkeit der Maschine.

6 Mit der verstellbaren, proportionalen Zusatzkreis-Fördermenge gestaltet sich die Nutzung von Sonderanbaugeräten besonders einfach.



4



5



6

## KOMFORTABLER VORSPRUNG.

BEDIENER, DIE DEN GANZEN TAG ÜBER AUSGERUHT UND WACHSAM SIND, GARANTIEREN ERHÖHTE SICHERHEIT UND PRODUKTIVITÄT. AUS DIESEM GRUND IST DIE DREI KUBIKMETER GROSSE KABINE DES 457 GERÄUMIG, BEQUEM ZUGÄNGLICH UND LEISE. HINZU KOMMEN EINE HERVORRAGENDE SICHT SOWIE INTUITIV BEDIENBARE, ERGONOMISCHE STEUERELEMENTE.



### Alles im Griff.

- 1 Die neigbare und höhenverstellbare Lenksäule lässt sich für maximalen Komfort einfach anpassen.
- 2 Die Bediener können ihre bevorzugten Laderbedienelemente wählen: Mehrhebel, Joystick plus separater Zusatzkreishebel oder unser neuer Joystick mit elektrohydraulischer, proportionaler Zusatzkreisbetätigung.
- 3 Die moderne zentrale Anzeigeeinheit kombiniert analoge Rundanzeigen mit einem LCD-Farbbildschirm – zur Anzeige von Betriebsdaten, Wartungsdetails, Maschinenzustand usw.



Die Modelle 411 und 417 bieten verschiedene Sitz-Ausführungen: mechanisch oder luftgefedert, Vinyl- oder Textilsitzflächen oder sogar unsere Actimo XXL-Option. Diese bietet Sitzheizung, Luftfederung, Lendenstütze, Armlehnen, hochgezogene Rückenlehne und Kopfstütze, sämtlich voll verstellbar.



Die Bedienerumgebung ist vom Motorraum durch eine der Kabine abgewandte Schottwand getrennt, um die Geräuschpegel niedrig zu halten.



### Ein sicherer und bequemer Arbeitsplatz.

4 411 und 417 verfügen über Klimaanlage und eine optionale Klimaautomatik für eine perfekte Arbeitstemperatur.

### Komfortables Arbeiten.

5 Drei- oder Vierkreishydraulik und ein Schnellwechsler erlauben die Nutzung vielfältiger Anbaugeräte für maximale Flexibilität.

6 Die einstellbare Hubgerüst-Arretierung erlaubt die Begrenzung der Hubhöhe sowie Schwimm- und Rückstellung der Schaufel – für mehr Sicherheit und Produktivität.

7 Die Ladungsdämpfung JCB Smoothride minimiert Stöße und reduziert so den Materialverlust und die strukturelle Belastung, ebenso wie sie den Bedienkomfort maximiert.

8 Die dreiteilige Windschutzscheibe aus Sicherheitsverbundglas bietet hervorragende Sicht, während Innenspiegel, beheizbare Außenspiegel, eine optionale Rückfahrkamera und das schräg abfallende Heck einen guten Blick nach hinten garantieren.



## WENIG WARTUNG, LANGE INTERVALLE.

EIN RADLADER SOLLTE SO VIEL ZEIT WIE MÖGLICH IM EINSATZ VERBRINGEN. GENAU DAFÜR HABEN WIR DIE MODELLE 411 UND 417 KONZIPIERT: MIT LANGEN WARTUNGSINTERVALLEN UND HOCHWERTIGEN BAUTEILEN.



### Alles erreichbar.

- 1** Zyklon-Vorfilter verringert die Schmutzablagerung im Luftfilter, während ein Ansaugluft-Reinigungssystem Fremdkörper beseitigt, um die Wartungsintervalle zu verlängern.
- 2** Vom Boden aus erreichbare Kontroll- und Schmierpunkte machen das Leben leichter und sicherer.
- 3** Der Zugang zu den Batterien ist einfach und ohne Spezialwerkzeug zu bewerkstelligen.

### Perfekte Kontrolle.

- 4** Ein elektronisches Überwachungssystem informiert über den Zustand der Maschine; Warmmeldungen schützen Mensch und Maschine.
- 5** Mit der optionalen Zentralschmieranlage schmiert sich die Maschine selbstständig.

Der Zugang zum Motorraum und zur Kühleinheit erfolgt bequem über die große, einteilige Motorhaube.



## Eingebaute Qualität.

**7** Die meisten Tier-4i-Motoren verwenden einen Dieselpartikelfilter (DPF) oder SCR mit zugehöriger AdBlue-Füllstandskontrolle. Der JCB EcoMAX ist darauf nicht angewiesen, zugunsten geringerer Wartungs- und Betriebskosten.

**B** Die vollhydraulische Zweikreis-Bremsanlage mit im Ölbad laufenden Mehrscheibenbremsen ist praktisch vollständig wartungsfrei.

Als Nachweis der Qualität unserer EcoMAX-Motoren haben wir sie 110.000 Stunden lang in 70 unterschiedlichen Maschinen unter härtesten Anforderungen und Umgebungen getestet.

Die serienmäßige grobmaschige Kühleinheit garantiert eine effiziente Kühlung in staubiger Umgebung.



# SICHERES FAHREN.

411 UND 417 GEBEN DEM BEDIENER IN JEDER SITUATION MAXIMALE SICHERHEIT. HERVORRAGENDE RUNDUMSICHT, RUTSCHFESTE OBERFLÄCHEN UND GEFILTERTE KABINENLUFT SIND NUR EINIGE DER DETAILS.

Die versetzt angeordneten, gleichmäßig verteilten Trittstufen werden durch optimal angeordnete Haltegriffe ergänzt, sodass der Bediener beim Ein- und Ausstieg immer dreifachen Halt hat.

## Sicherheit geht vor.

1 Die Kabine ist gedämmt gelagert, erfüllt die ROPS/FOPS-Normen und ist mit Überdruck gegen Staub geschützt. Wahlweise stehen Frischluft-, Kohlenstoff- und P3-Umluftfilter (HEPA) zur Verfügung.

2 Unsere optionale Rückfahrkamera bietet über den Farbbildschirm eine ungehinderte Sicht nach hinten.

3 Beide Modelle bieten mit Innenspiegeln, beheizbaren Außenspiegeln und einem Zusatzspiegel auf der Motorhaube eine optimale Rundumsicht.

4 411 und 417 bieten eine uneingeschränkte Sicht: unser EcoMAX-Motor benötigt keine sperrige Abgasnachbehandlung, sodass er extrem kompakt unter einer schräg abfallenden Motorhaube sitzt. Auch der Auspuff-Schalldämpfer und Luftfilter behindern nicht die Sicht.

5 Unsere in der Kabine angebrachte, zweistufige elektronische Schnellwechsler-Abschaltung verhindert ein unkontrolliertes Ausklinken der Anbaugeräte.



1

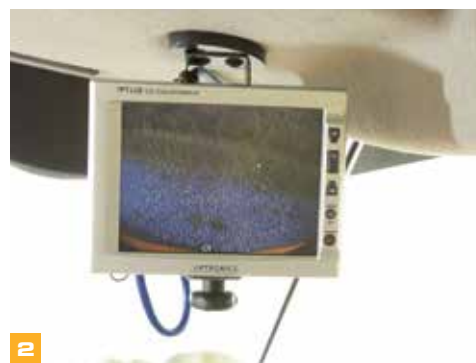

2



3



3



4



5

# LIVELINK, INTELLIGENTER ARBEITEN

**LIVELINK IST EIN INNOVATIVES SOFTWARESYSTEM, MIT DEM SIE IHRE JCB MASCHINEN AUS DER FERNE ÜBERWACHEN KÖNNEN – IM INTERNET, PER E-MAIL ODER AUF DEM HANDY. GREIFEN SIE AUF ALLE DATEN ZU, VON MASCHINENWARNUNGEN BIS ZU VERBRAUCHSBERICHTEN UND EINER CHRONOLOGISCHEN AUFLISTUNG VON VORKOMMNISSEN – GESPEICHERT IN EINEM SICHEREN RECHENZENTRUM.**

## Vorteile für die Wartung

Wartungsmanagement leicht gemacht: Eine exakte Kontrolle der Betriebsstunden sowie Servicemeldungen verbessern die Wartungsplanung, und anhand der Echtzeit-Positionsdaten haben Sie Ihren Fuhrpark jederzeit im Griff. Kritische Maschinenwarnungen und Wartungsprotokolle sind ebenfalls verfügbar.



## Vorteile für die Produktivität und Kostenreduzierung

Für eine höchstmögliche Produktivität und Kosteneffizienz überwacht JCB LiveLink die Leerlaufzeiten und den Kraftstoffverbrauch, sodass Sie die Effektivität Ihrer Maschinen optimieren können. Mithilfe der Standort-Informationen können Sie die Effizienz erhöhen und in der Regel von günstigeren Versicherungsprämien profitieren.



## Vorteile für die Sicherheit

Die Echtzeit-Funktionen ‚Geofencing‘ und ‚Curfew‘ warnen Sie, sobald eine Maschine aus der vorgegebenen Zone bewegt bzw. unbefugt genutzt wird. Zu den weiteren Vorteilen gehören Standortinformationen in Echtzeit.

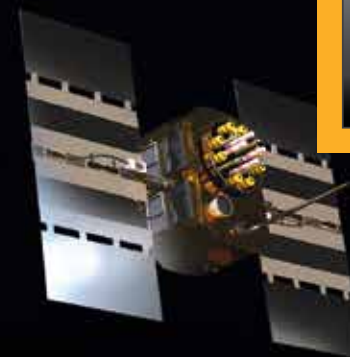

## SERVICE INKLUSIVE.

VERTRAUEN SIE DEM ERSTKLASSIGEN WELTWEITEN JCB KUNDENSUPPORT. GANZ GLEICH, WAS SIE BRAUCHEN ODER WO: WIR HELFEN IHNEN SCHNELL UND EFFIZIENT, DAMIT IHRE MASCHINEN JEDERZEIT VOLLE LEISTUNG BRINGEN.



1

1 Unser technischer Service bietet Ihnen Tag und Nacht direkten Zugang zu höchster Kompetenz. Unsere Finanzierungs- und Versicherungsteams stehen Ihnen jederzeit mit flexiblen und wettbewerbsfähigen Angeboten zur Verfügung.

2 Ein weiteres Beispiel der Effizienz von JCB ist das weltweite Netzwerk von Ersatzteilzentren: Dank unserer 16 regionalen Standorte liefern wir 95 % aller Teile innerhalb von 24 Stunden in alle Teile der Welt. Die Originalteile von JCB sind perfekt auf Ihre Maschine abgestimmt und garantieren optimale Leistung und Produktivität.

*Hinweis: JCB LIVELINK und JCB ASSETCARE stehen möglicherweise nicht in allen Verkaufsgebieten zur Verfügung. Bitte informieren Sie sich bei Ihrem Händler.*



2

3 Von JCB Assetcare erhalten Sie umfassende Garantie- und Servicepakete sowie wahlweise reine Service- oder Reparatur- und Wartungsverträge. Unabhängig vom gewählten Paket berechnen Ihnen unsere Wartungsteams rund um den Globus extrem günstige Stundentarife, unterbreiten Ihnen unverbindliche Angebote und führen Service oder Wartungsarbeiten genauso schnell wie effizient durch.



3

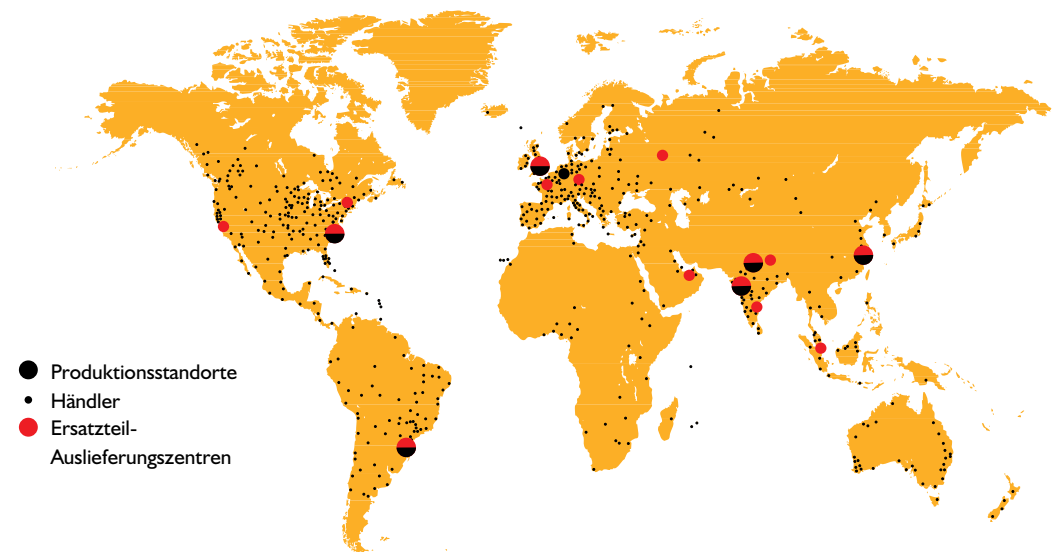



## STATISCHE ABMESSUNGEN

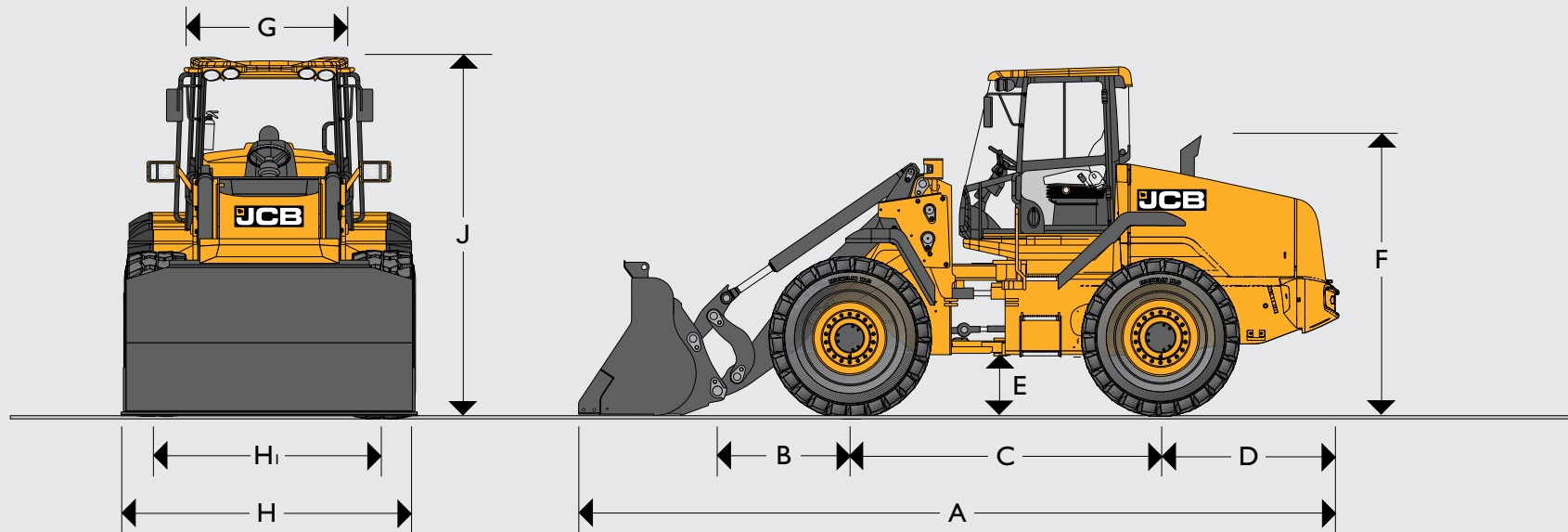

		411 HT	417 HT	417 HT HL	417 HT SHL
A	Gesamtlänge (mm)	6229	6290	6491	7143
B	Achse bis Schaufelbolzen (mm)	1226	1110	1311	1963
C	Radstand (mm)	2750	2800	2800	2800
D	Hecküberhang (mm)	1365	1365	1365	1365
E	Bodenfreiheit (mm)	344	371	371	371
F	Höhe bis Auspuffende (mm)	2293	2300	2300	2300
G	Breite über Kabine (mm)	1431	1431	1431	1431
H	Breite über Räder (mm)	2204	2328	2328	2328
Hi	Spurbreite (mm)	1800	1880	1880	1880
J	Höhe über Kabine (mm)	3023	3050	3050	3050
	Bolzenhöhe (max.) (mm)	3569	3566	3946	4411
	Gesamtarbeitshöhe (mm)	3368	3395	3395	3395
	Achslast vorne (kg)	3643	4230	4320	5170
	Achslast hinten (kg)	5107	5310	5285	4975
	Gesamtgewicht (kg)	8750	9540	9605	10145
	Innerer Wendekreis (mm)	2658	2705	2705	2705
	Max. Wenderadius über Schaufel (mm)	5351	5463	5542	5840
	Knickwinkel (Lenkung) (Grad)	± 40°	± 40°	± 40°	± 40°

Die Angaben des 411 basieren auf der Grundmaschine mit 1,2-m<sup>3</sup>-Schaufel (Direktanbau) mit Wendemesser und Michelin-Radialreifen 15.5 R25 XHA (L3).

Die Angaben des 417 basieren auf der Grundmaschine mit 1,6-m<sup>3</sup>-Schaufel (Direktanbau) mit Wendemesser und Michelin-Radialreifen 17.5 R25 XHA (L3).

**REIFENGRÖSSE – 411 HT**

411 HT					Standard-Hubgerüst				
Reifengröße	Hersteller	Typ	Klasse	Betr.-Gewicht, kg	STL, kg	F TTL, kg	Vertikal	Breite	
15.5 x 25	Goodyear	SGL D/L12 Ply	L2	-38	-6	-5	-46	148	
15.5 x 25	Goodyear	HRL D/L12 Ply	L3	34	6	5	7	-148	
15.5 R25	Michelin	XTLA	L2	50	8	7	-9	-150	
15.5 R25	Michelin	XMINED2	L5	734	115	98	47	-129	
15.5 R25	Michelin	XHA	L3	94	15	13	-7	-143	
17.5 R25	Michelin	SNOPUS	L2	276	93	90	25	84	
17.5 R25	Michelin	XTLA	L2	224	76	21	21	95	
15.5 R25	Nokian	LOADER GRIP 2	L3	-56	-15	-13	3	-10	
17.5 R25	Nokian	LOADER GRIP	L2	208	55	47	39	81	

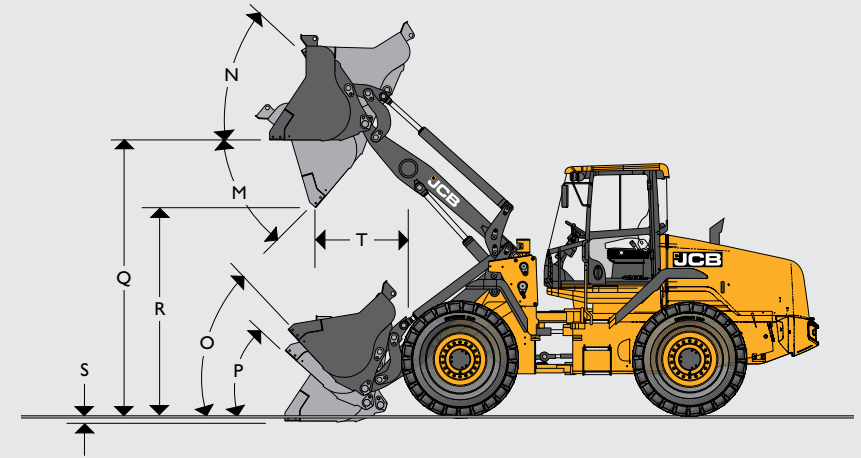

**LADER-ABMESSUNGEN – 411 HT**

Ausgestattet mit Michelin-Reifen 15.5. R25 XHA.

		Direkt					Schnellwechsler					
		Zähne		Standard			Zähne		Standard			
					Wendemesser				Wendemesser			
Schaufelmontageart												
Schaufeltyp												
Schaufelausrüstung												
Schaufelinhalt, gehäuft	m³	1.2	1.4	1.2	1.4	1.6	1.2	1.4	1.2	1.4	1.6	
Schaufelinhalt, gestrichen	m³	1.009	1.180	1.009	1.180	1.362	1.009	1.180	1.009	1.180	1.362	
Schnittbreite	(mm)	2250	2400	2250	2400	2400	2250	2400	2250	2400	2400	
Löffelgewicht	kg	528	603	528	603	638	505	580	505	580	614	
Max. Schüttgewicht	kg/m³	2328	1947	2328	1947	1677	2224	1851	2224	1851	1591	
Kipplast, gerade	kg	6537	6392	6537	6392	6299	6276	6106	6276	6106	6005	
Kipplast, geknickt	kg	5585	5451	5585	5451	5366	5337	5182	5337	5182	5091	
Nutzlast	kg	2793	2726	2793	2726	2683	2669	2591	2669	2591	2546	
Max. Ausbrechkraft	kN	73.2	67.7	73.2	67.7	62.7	67.2	62.3	67.2	62.3	57.1	
M Max. Auskippwinkel	Grad	47	47	47	47	47	47	47	47	47	47	
N Rückrollwinkel bei max. Höhe	Grad	41	41	41	41	41	41	41	41	41	41	
O Rückrollwinkel bei Transportstellung	Grad	46	46	46	46	46	46	46	46	46	46	
P Rückrollwinkel am Boden	Grad	42	42	42	42	42	42	42	42	42	42	
Q Überladehöhe	(mm)	3344	3346	3344	3346	3345	3363	3365	3363	3365	3366	
R Schütthöhe (45°)	(mm)	2780	2718	2780	2718	2668	2749	2687	2749	2687	2638	
S Grabtiefe	(mm)	132	130	132	130	131	113	113	113	113	113	
T Reichweite in Schütthöhe	(mm)	926	978	926	978	1030	980	1042	980	1042	1084	
Maximale Reichweite (45°) – waagerechter Arm	(mm)	1661	1724	1661	1724	1774	1719	1782	1719	1782	1832	
Betriebsgewicht (inkl. 80 kg Fahrer und voller Kraftstofftank)	kg	8621	8688	8621	8688	8722	8830	8897	8830	8897	8931	

## REIFENGRÖSSE – 417 HT

417 HT				Standard-Hubgerüst		Vertikal	Breite	
Reifengröße	Hersteller	Typ	Klasse	Betr.-Gewicht, kg	STL kg			FTTL, kg
17.5 x 25	SG Revolutionr	S2C2		1688	102	87	28	12
17.5 x 25	SG revolution	SE		1688	102	87	28	12
17.5 x 25	Goodyear	SGL	L2	-184	-31	-27	2	9
17.5 x 25	Goodyear	HRL	L3	-52	-9	-7	15	2
17.5 R25	Michelin	XTLA	L2	-72	-12	-10	-6	17
17.5 R25	Michelin	XSNOPPLUS	L2	-36	-6	-5	-2	-40
17.5 R25	Michelin	X-MINE D2	L5	604	102	87	28	32
17.5 R25	Nokian	L GRIP	L2	40	13	11	12	-3

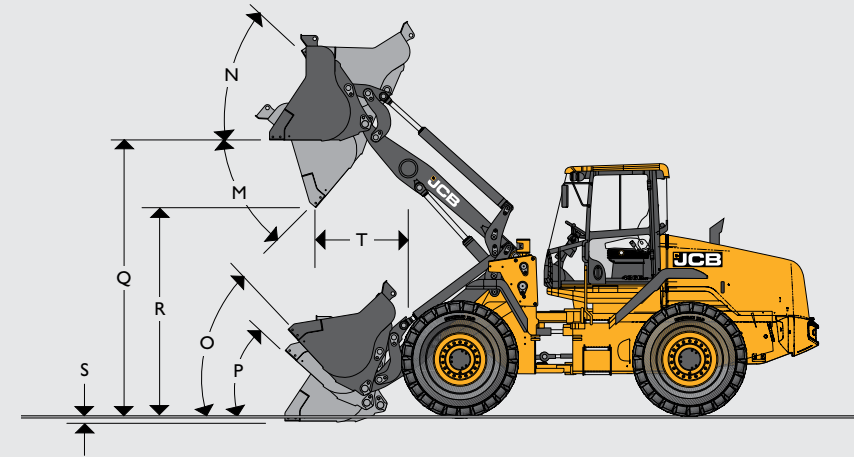

## LADER-ABMESSUNGEN – 417 HT, 417 HT HL, 417 HT SHL

Ausgestattet mit Michelin-Reifen 17.5. R25 XHA.

Modell	417 HT								417 HT HL								417 HT SHL								
	Direkt				Schnellwechsler				Direkt				Schnellwechsler				Direkt				Schnellwechsler				
Schaufeltyp	Standard																								
Schaufelausrüstung	Zähne		Wendemesser		Zähne		Wendemesser		Zähne		Wendemesser		Zähne		Wendemesser		Zähne		Wendemesser		Zähne		Wendemesser		
Schaufelinhalt, gehäuft	m³	1.4	1.6	1.4	1.6	1.4	1.6	1.4	1.6	1.4	1.6	1.4	1.6	1.4	1.6	1.4	1.6	1.4	1.6	1.4	1.6	1.4	1.6		
Schaufelinhalt, gestrichen	m³	1.18	1.36	1.18	1.36	1.18	1.36	1.18	1.36	1.18	1.36	1.18	1.36	1.18	1.36	1.18	1.362	1.18	1.362	1.18	1.36	1.18	1.362		
Schnittbreite	(mm)	2400	2400	2400	2400	2400	2400	2400	2400	2400	2400	2400	2400	2400	2400	2400	2400	2400	2400	2400	2400	2400	2400	2400	
Löffelgewicht	kg	658	698	680	720	643	683	665	705	658	698	680	720	643	683	665	705	658	698	680	720	643	683	665	705
Max. Schüttgewicht	kg/m³	2189	1888	2189	1888	2088	1802	2088	1802	2039	1760	2039	1760	1945	1668	1945	1668	1499	1294	1499	1294	1419	1224	1419	1224
Kipplast, gerade	kg	7236	7141	7236	7141	6932	6844	6932	6844	6748	6666	6748	6666	6469	6392	6469	6392	5038	4976	5038	4976	4803	4745	4803	4745
Kipplast, geknickt	kg	6129	6042	6129	6042	5847	5767	5847	5767	5707	5632	5707	5632	5445	5337	5445	5337	4196	4139	4196	4139	3972	3918	3972	3918
Nutzlast	kg	3065	3021	3065	3021	2924	2884	2924	2884	2854	2816	2854	2816	2723	2669	2723	2669	2098	2070	2098	2070	1986	1959	1986	1959
Max. Ausbrechkraft	kN	70	64.6	70	64.6	64.9	59.9	64.9	59.9	70	64.6	70	64.6	64.9	59.9	64.9	59.9	70	64.6	70	64.6	64.9	59.9	64.9	59.9
M Max. Auskipwinkel	Grad	50	50	50	50	51	50	51	50	47	47	47	47	47	46	47	46	45	45	45	45	45	45	45	45
N Rückrollwinkel bei max. Höhe	Grad	43	43	43	43	43	43	43	43	43	43	43	43	43	43	43	43	47	47	47	47	47	47	47	47
O Rückrollwinkel bei Transportstellung	Grad	44	44	44	44	43	43	43	43	43	43	43	43	43	43	43	43	45	45	45	45	45	47	45	47
P Rückrollwinkel am Boden	Grad	41	41	41	41	41	41	41	41	42	42	42	42	42	42	42	42	44	43	44	43	43	45	43	45
Q Überladehöhe	(mm)	3341	3343	3341	3343	3339	3358	3339	3358	3559	3554	3559	3554	3568	3567	3568	3567	4202	4199	4202	4199	4216	4216	4216	4216
R Schütthöhe (45°)	(mm)	2714	2666	2714	2666	2661	2631	2661	2631	2930	2878	2930	2878	2890	2839	2890	2839	3575	3522	3575	3522	3538	3488	3538	3488
S Grabtiefe	(mm)	110	109	110	109	92	92	92	92	116	111	116	111	96	96	96	96	148	152	148	152	132	132	132	132
T Reichweite in Schütthöhe	(mm)	930	973	930	973	993	1031	993	1031	986	1034	986	1034	1046	1097	1046	1097	1074	1122	1074	1122	1130	1180	1130	1180
Maximale Reichweite (45°) – waagerechter Arm	(mm)	1639	1688	1639	1688	1697	1746	1697	1746	1790	1839	1790	1839	1848	1897	1848	1897	2319	2369	2319	2369	2377	2427	2377	2427
Betriebsgewicht (inkl. 80 kg Fahrer und voller Kraftstofftank)	kg	9390	9425	9390	9425	9600	9635	9600	9635	9455	9490	9455	9490	9665	9700	9665	9700	9995	10030	9995	10030	10205	10540	10205	10240

ABMESSUNGEN – MIT PALETTENGABEL

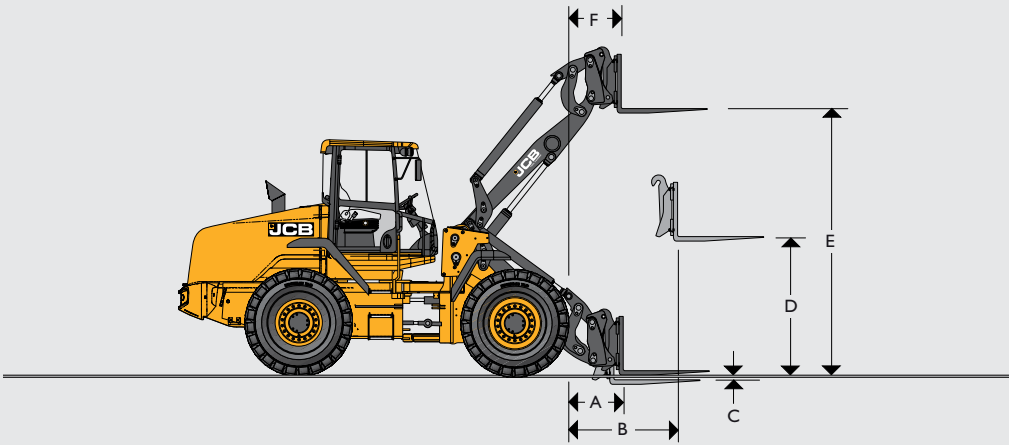

Angaben basieren auf Michelin-Bereifung 15.5 XHA (L3) für 411, 17.5 XHA (L3) Reifen für 417		Palettengabel für Parallelgeometrie				Palettengabel für Standardausführung (kein Parallelhub)			
		411 HT	417 HT	417 HT HL	417 HT SHL	411 HT	417 HT	417 HT HL	417 HT SHL
Breite Gabelträger	(mm)	1500	1500	1500	1500	1500	1500	1500	1500
Länge Gabelzinken	(mm)	1220	1220	1220	1220	1220	1220	1220	1220
A Reichweite am Boden	(mm)	924	787	969	1620	923	785	984	1631
B Reichweite Hubgerüst, waagrecht	(mm)	1527	1459	1590	2115	1512	1447	1596	2118
C Unterflurniveau	(mm)	78	57	55	79	62	68	64	88
D Hubhöhe, Hubgerüst waagrecht	(mm)	1671	1745	1744	1744	1626	1735	1735	1735
E Max. Hubhöhe	(mm)	3395	3395	3618	4267	3414	3385	3599	4257
F Reichweite bei max. Höhe	(mm)	823	829	806	846	776	817	819	853
Nutzlast*	kg	3360	3722	3482	2630	3477	3714	3466	2622
Kipplast, gerade	kg	4948	5480	5172	3977	5093	5505	5150	3965
Kipplast, geknickt (40°)	kg	4200	4653	4353	3288	4346	4642	4333	3278
Gewicht Anbauteil	kg	435	435	435	435	430	430	430	430

\*Bei einem Schwerpunktabstand von 500 mm. Daten basieren auf 80% Kipplast geknickt, gemäß ISO 8313.

Manuelle Gabelabstände bei 50-mm-Abständen. Gabelquerschnitt 100 x 50 mm.

SCHAUFELAUSWAHL

Material	Schüttdichte (kg/m³)	Füllfaktor (%)
Schnee	200	110
Torf (trocken)	400	100
Zuckerrüben	530	100
Kohle (lose)	570	85
Gerste	600	85
Schlacke	680	85
Weizen	730	85
Steinkohle	765	100
Mineraldünger	1030	85
Anthrazitkohle	1046	100
Mutterboden (trocken)	1150	100
Nitratdünger	1250	85
Natriumchlorid (Salz)	1300	85
Portlandzement	1440	100
Kalkstein (gebrochen)	1530	100
Sand (trocken)	1550	100
Asphalt	1600	100
Kies (trocken)	1650	85
Ton (nass)	1680	110
Sand (nass)	1890	110
Schamott	2080	100
Kupfer (Konzentrat)	2300	85
Schiefer	2800	100
Magneteisenerz	3204	100

411 - HT

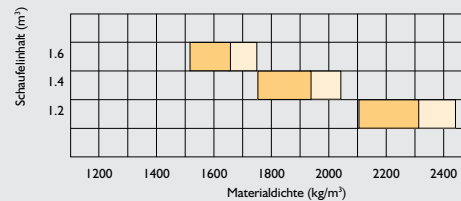

417 - HT

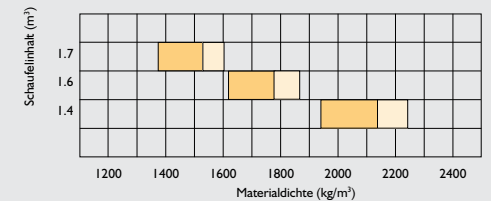

417 - HT HL

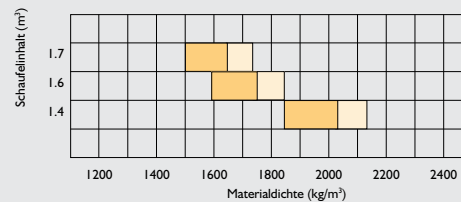

417 - HT SHL

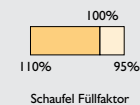
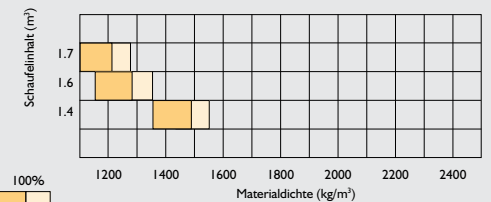

MOTOR			
		411	417
Typ		4-Takt Direkteinspritzung	4-Takt Direkteinspritzung
Modell		JCB EcoMAX T4i	JCB EcoMAX T4i
Kapazität	Liter	4.4	4.4
Bohrung	(mm)	103	103
Hub	(mm)	132	132
Ansaugung		Turbolader	Turbolader
Zylinder		4	4
Max. Bruttoleistung nach SAE J1995/ISO 14396	kW (PS) bei 2.200 U/min	81 (108)	93 (125)
Max. Drehmoment	Nm bei 1.500 U/min	516	550

GETRIEBE					
		411		417	
Typ		Sanfte Kraftübertragung			
Modell		ZF 4WG115			
Drehmomentwandler-Wert		3,01:1		2,3:1	
		Vorwärts	Rückwärts	Vorwärts	Rückwärts
1. Gang	km/h	5,3	5,6	5,4	5,7
2. Gang	km/h	12,4	13,1	12,6	13,3
3. Gang	km/h	27,3	28,6	27,8	29,2
4. Gang	km/h	39,2	-	40,6	-

ACHSEN		
<b>411</b>		
Typ		Planetenuntersetzung in den Radnaben
Hersteller & Modell	Standard-Ausstattung	JCB PD70 (vorne & hinten)
Achsübersetzung		18.16:1
Hinterachspendelwinkel		± 11°
<b>417</b>		
Typ		Planetenuntersetzung in den Radnaben
Hersteller & Modell	Standard-Ausstattung	JCB PD87 (vorne & hinten)
Achsübersetzung		20.18:1
Hinterachspendelwinkel		± 11°

<b>LENKUNG</b>	Servolenkung mit separater Notlenkfunktion.	
<b>BREMSEN</b>	Servo-Bremswirkung an allen Rädern. Innenliegende, im Ölbad laufende Mehrscheibenbremsen. Mechanische Scheiben-Feststellbremse über die Ausgangswelle am Getriebe.	
<b>REIFEN</b>	<b>411</b>	<b>417</b>
	15.5 x 25 GOODYEAR SGL, 15.5 x 25 GOODYEAR HRL, 15.5 R25 MICHELIN XHA, 15.5 R25 MICHELIN XTLA, 15.5 R25 MICHELIN X-MINE D2, 17.5 R25 MICHELIN SNOPLUS, 17.5 R25 MICHELIN XTLA, 15.5 R25 NOKIAN LOADER GRIP 2, 17.5 R25 NOKIAN LOADER GRIP	17.5 x 25 SG REVOLUTION S2C2, 17.5 x 25 SG REVOLUTION SE, 17.5 R25 ALLIANCE 724, 17.5 x 25 GOODYEAR SGL, 17.5 x 25 GOODYEAR HRL, 17.5 R25 MICHELIN XHA, 17.5 R25 MICHELIN XTLA, 17.5 R25 MICHELIN XSNOPUS, 17.5 R25 MICHELIN X-MINE D2, 17.5 R25 NOKIAN L GRIP

ELEKTRIK			
		411	417
Bordspannung	Volt	24	24
Lichtmaschine	Ah	60	60
Batteriekapazität	Ah	2x110	2x110

ARBEITSHYDRAULIK									
		411				417			
Pumpentyp		Doppel-Zahnradpumpe				Kolbenverstellpumpe			
Pumpe 1 max. Fördermenge	l/min	50,6		156					
Pumpe 1 max. Druck	(bar)	220		240					
Pumpe 2 max. Fördermenge	l/min	72,6		-					
Pumpe 2 max. Druck	(bar)	230		-					
Arbeitsspiele bei voller Motordrehzahl		Sekunden							
		411				417			
Heben (volle Schaufel)		5,0		4,9					
Auskippen (volle Schaufel)		1,1		2,1					
Senken (leere Schaufel)		3,7		3,3					
Gesamt		9,8		10,3					
Abmessungen Hydraulikzylinder		Bohrung		Kolbenstangendurchmesser		Länge (Eingefahren)		Hub	
		411	417	411	417	411	417	411	417
Schaufelzylinder (2 Stück)	(mm)	80	90	50	60	1502	1598	928	927
Hubzylinder (2 Stück)	(mm)	90	100	50	60	1107	1158	743	740
Lenkzylinder (2 Stück)	(mm)	60	70	30	40	621	621	312	312

**KABINE:** Innengeräuschpegel – 71 db(A). Außengeräuschpegel 411: 103 dB(A), 417: 104 dB(A).

FÜLLMENGEN			
		411	417
Hydrauliksystem	Liter	155	155
Kraftstofftank	Liter	133*	133*
Motoröl	Liter	14	14
Getriebeöl	Liter	27	27
Achsöl (vorne)	Liter	23	23
Achsöl (hinten)	Liter	23	23
Motorkühlmittel	Liter	26	26

\*246 mit Zusatztank

**STANDARD AUSSTATTUNG**

**Hubgerüst:** Schaufel-Rückstellmechanismus, Schaufelarm Kickout-Mechanismus, Lader Vorsteuerabschaltung, Einzel-Multihebel Servosteuerung, Geometrie mit hohem Drehmoment zusammen mit hervorragender Sicht zwischen den Armen.

**Motor:** Zyklon-Luftvorfilter mit Scavenge-System, Kraftstofffilter, Sedimentabscheider, gedämmte einseitig gewellte Kühleinheit, drehzahl geregelter Lüfter mit Visco-Kupplung, grobmaschiger Kühler, keine zu wartende Abgasnachbehandlung, kein externer Schalldämpfer oder Vorfilter, niedrig geführter Auspuff.

**Getriebe:** Einhebelschaltung, Drehzahlbegrenzer, Leerlaufstart, Getriebetrennung über Bremspedal und Hubgerüsthebel. Antriebstrennschalter, Fahrtrichtungswechsel und Kickdown an Gangwahlschalter und Hubgerüsthebel.

**Achsen:** Planetenuntersetzung in den Achsnaben, vorne starr, hinten pendelnd.

**Bremsen:** Mehrscheibenbremsen (nass), Einkreis-Bremskraftverstärkersystem Feststellbremse mit Scheibe auf Antriebswelle.

**Hydraulik:** Doppel-Zahnradpumpe (411) / Kolbenverstellpumpe (417) mit Vorranglenkung, Notfall-Puffer, 2-Spulen-Laderkreis mit Druckspeicher, 3. Kreis Hilfs hydraulik serienmäßig. Hydrauliktank im hinteren Teil des Chassis.

**Lenkung:** Verstellbare Lenksäule, Endlagendämpfung bei Volleinschlag.

**Kabine:** ROPS/FOPS, Leselampe, zentrale Hauptwarmluchte, elektronische Überwachungskonsole mit LCD-Anzeigen. Zweistufige Wisch/Waschanlage mit Intervall und Rückstellfunktion vorne, einstufige Wisch/Waschanlage mit Rückstellfunktion hinten. Heizung mit drei Stufen und austauschbarem Filter, aufschiebbares Fenster links und rechts, Sonnenblende, Innenrückspiegel, Außenspiegel, verstellbarer Sitz mit Gurt und Kopfstütze, Ablagefächer, Verbundglasscheibe, beheizte Heckscheibe, Trennschalter für Lader, Hupe, verstellbare Armllehne, untere Front-Dreiecksfenster.

**Elektrik:** StVO-Beleuchtung vorn und hinten, Standlicht, Arbeitsscheinwerfer vorn und hinten, Rückfahrsignal und -leuchte, Nebelschlussleuchte, Batterie Hauptschalter an Kabinenstufen, Radiovorbereitung, 60-Ampere-Lichtmaschine, Rundumlicht.

**Karosserie:** Vollständig im Rahmen integrierte Kotflügelabdeckung für alle Rad- und Reifenoptionen, schräg abfallende, einteilige Motorhaube, Gegengewicht über gesamte Maschinenbreite.

**OPTIONALE ZUSATZ AUSSTATTUNG**

Vierter Zusatzkreis, Konstantstrom (auf 3. Kreis), Klimaanlage, Klimaautomatik, Sperrdifferenzial vorne/hinten, hydraulische Schwingungsdämpfung (SRS), Ansaugluftvorwärmung, Getriebekühler-Bypass, Unterbodenschutzplatten, hydraulischer Schnellwechsler, Rückfahrkamera (Farbe), Zentralschmieranlage, zusätzliche Hydrauliksteuerung am Joystick, 24V auf 12V Spannungswandler, Wastemaster-Kabine, Kabinenschutzgitter, Beleuchtungsgitter; zusätzliche LED-Arbeitsscheinwerfer vorne/hinten, Luftgefederter Sitz, Sonnenblende, Feuerlöscher, Nummernschildbeleuchtung, Fettpresse und Kartusche, Breitband-Rückfahralarm, intelligenter Rückfahralarm, vollständiges Wastemaster-Ausstattungs paket.





**EIN UNTERNEHMEN, 300 MODELLE**

### Radlader 411/417

411/417 – Betriebsgewicht: 8.688 kg / 9.425 kg Bruttoleistung: 81 kW (108 PS) / 93 kW (125 PS)  
 Kipplast, geknickt: 5.451 kg / 6.042 kg Standard-Schaufelinhalt: 1,4 m<sup>3</sup> / 1,6 m<sup>3</sup>

JCB Deutschland GmbH, Graf-Zeppelin-Straße 16, 51147 Köln.

Tel: 02203 9262-0, E-Mail: [info@jcb.com](mailto:info@jcb.com).

Downloads mit den aktuellsten Informationen zu diesem Produktprogramm finden

Sie unter: [www.jcb.com](http://www.jcb.com)

©2009 JCB Sales. Alle Rechte vorbehalten! Dieses Dokument darf ohne vorherige Genehmigung durch JCB Sales weder vollständig noch teilweise vervielfältigt, in einem Erfassungssystem gespeichert, oder in jedweder Form sowie Methode elektronisch, mechanisch, phototechnisch oder sonst wie übermittelt werden. Sämtliche Angaben in diesem Dokument hinsichtlich Betriebsgewicht, Größe, Arbeitsgeschwindigkeit sowie sonstiger Leistungsdaten dienen nur zur Veranschaulichung und können je nach genauer Maschinenausrüstung abweichen. Sie sollten daher nicht als Nachweis zur Eignung der Maschine für einen bestimmten Einsatzzweck dienen. Lassen Sie sich unbedingt von Ihrem JCB-Händler beraten. JCB behält sich das Recht vor, seine Modelle und deren technische Daten, Ausstattung sowie Zubehör ohne vorherige Benachrichtigung abzuändern. Die im Werbematerial enthaltenen Angaben gelten nur als Richtlinie und können in gewissen Märkten vom Lieferumfang abweichen. Das JCB-Logo ist eine eingetragene Marke von JCB Bamford Excavators Ltd.

Der JCB Händler in Ihrer Nähe

9999/5762 11/13 Ausgabe I

