

19zT



Concrete solutions. Always.

Motor 3TNV76

Maximale Leistung 13,7 kW - 18,6 PS

Betriebsgewicht 1.880 - 1.990 kg

 **EUROCOMACH®**

19ZT

Gewicht mit canopy (mit Gummiketten)	kg	1.770
Gewicht mit Kabine (mit Gummiketten)	kg	1.880
Betriebsgewicht mit canopy (mit Gummiketten) ISO 6016	kg	1.880
Betriebsgewicht mit Kabine (mit Gummiketten) ISO 6016	kg	1.990
Fahrgeschwindigkeit (AUTO TWO SPEED)	km/h	1a : 0 ÷ 2,3 / 2a : 0 ÷ 4,4
Drehgeschwindigkeit	rpm	10,5

MOTOR

Modell	YANMAR 3TNV76 - STAGE 5	
Max. Leistung (2.200 rpm)	kW - PS	13,7 - 18,6
Hubraum	cc	1.116
Anzahl Zylinder	n°	3
Kühlung	Wasserkühlung	
Verbrauch	lt/h	3,1
Lichtmaschine	V (A)	12 (40)
Batterie	V (Ah)	12 (65)

HYDRAULIKANLAGE

Hydraulik Pumpe	Kolbenpumpe	
Hubraum der Pumpen	cc	9 + 9 + 6,6
Pumpenleistung	lt/min	18 + 18 + 13,1
Max. Kalibrationsdruck der Anlage	bar	240
Zusatzhydraulik (max, Druck): AUX 1 einfach -oder doppelwirkend	lt/min (bar)	31,1 (205)

LEISTUNGSMERKMALE

Max. Grabtiefe mit Standardausleger (verlängerter Ausleger)	mm	2.280 (2.480)
Max. Ausladehöhe mit Standardausleger (verlängerter Ausleger)	mm	2.580 (2.700)
Brechkraft am Löffel (Standardausleger) ISO 6015	daN	1.500
Brechkraft am Ausleger (Standardausleger) ISO 6015	daN	950
Zugkraft	daN	1.860
Bodendruck mit Gummiketten und canopy (mit Kabine)	kg/cm ²	0,31 (0,32)
Max. überwindbare Steigung	60% - 30°	

ABMESSUNGEN

Maximale Breite	mm	990 - 1.300
Gesamthöhe	mm	2.370
Hinterer Drehradius	mm	650
Länge des Auslegers std (optional)	mm	1.150 (1.350)
Kettenbreite	mm	230
Anzahl Rollen (pro Seite)	n°	3

FÜLLMENGEN

Dieseltank	lt	25
Hydrauliköltank	lt	20
Fassungsvermögen Hydrauliksystem	lt	29
Fassungsvermögen Kühlsystem	lt	4,5
Motoröl	lt	2,8

STEUERUNGEN

Hauptarm, Löffel, Löffel und Oberwagen Drehung	2 Steuerhebel mit Servosteuerung
Kettenbewegung (inkl. Gegenlauf)	2 servogesteuerte Hebel
Planierschild	servogesteuerte Hebel
Zusatzhydraulik AUX 1 (einfach -oder doppelwirkend)	Elektroproportionaler Kippschalter auf rechtem Joystick
Schwenkung	Elektroproportionaler Kippschalter auf linkem Joystick

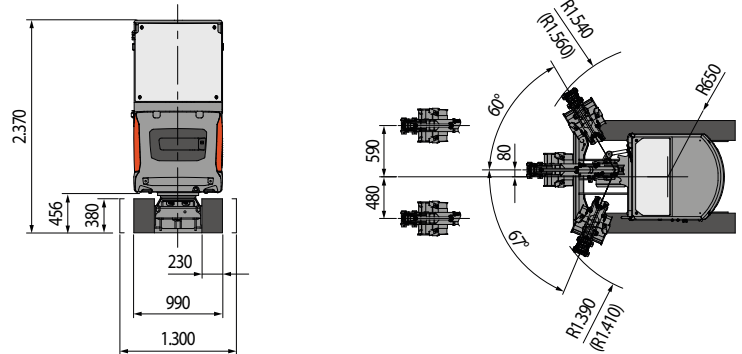
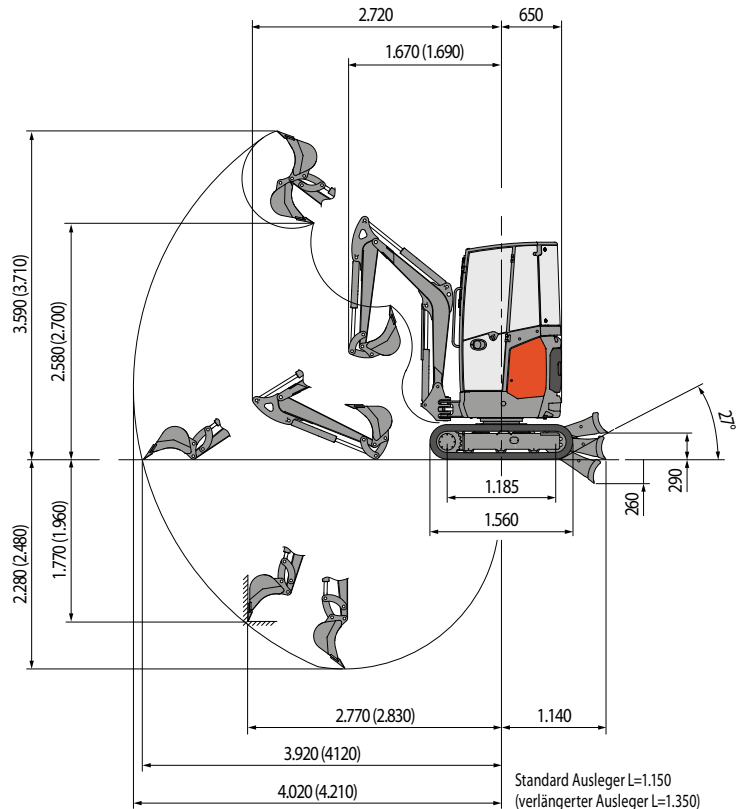

LIFTING CAPACITY

Opening arm from the rotation's center (m)
Lifting capacity (kg) at 1.0 m height

	2	3	MAX
Frontal and lowered dozer blade	*610	*420	*390
Frontal and lifted dozer blade	430	230	180
Lateral, open undercarriage	430	230	190

* Indicates the hydraulic load limit.

Hebekraft basierend auf ISO-Norm 10567 und überschreitet nicht mehr als 75% der Kipplast oder 87% der hydraulischen Hebe-Kapazität der Maschine.

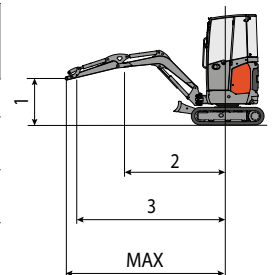

 **EUROCOMACH®**